



# LISTINO SCUOLA 09-2018

Puoi trovare tutti i prodotti anche nel nostro sito:  
[www.fornitecnica.com](http://www.fornitecnica.com)  
oppure nel nostro catalogo in MEPA



Via Alessandro Volta 30  
31021 Mogliano Veneto (TV)  
Tel 041 5904770 - fax 041 5900028  
[info@fornitecnica.com](mailto:info@fornitecnica.com)



KIT Lavagna Interattiva Multimediale SmartBoard SBM680V completa di Videoproiettore Epson a focale ultra-corta.

**EPSON**



**SMART**<sup>®</sup>

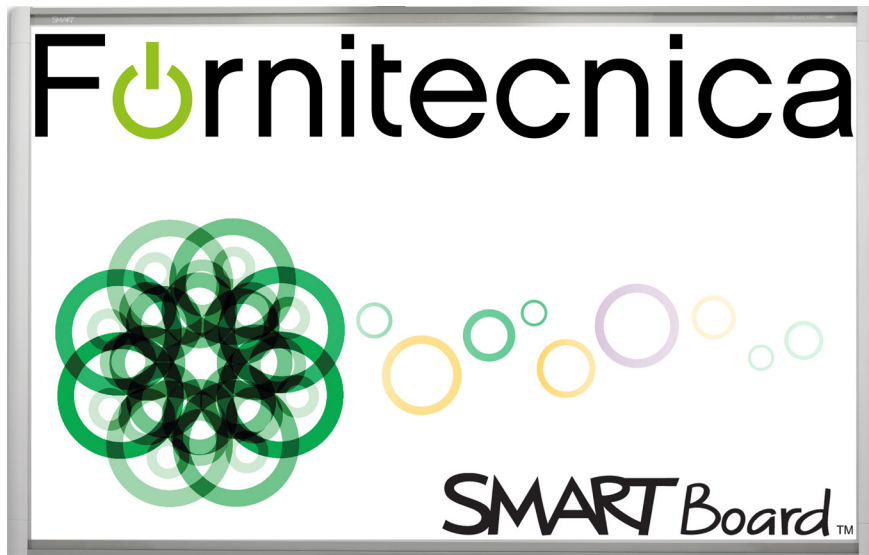



## Scheda Tecnica:

Lavagna Interattiva Multimediale SmartBoard SBM680v o SBM685v

Dimensioni 78" - 88"

Aspetto 4:3 - 16:10

Tecnologia DViT 4 telecamere multitouch, utilizzabile con dita e penne.

Risoluzione 65.534 x 65.534

Dotazione 2 penne, cavo usb da 5 mt, cavo di alimentazione, staffa per il fissaggio a parete.

Software per la gestione della lezione Smart Notebook

Videoproiettore Epson EB-670 - 675w

Tecnologia 3 LCD

ULTRA CORTA FOCALE

Risoluzione 1024x768 - 1280x800

Formato 4:3 - 16:10

Luminosità 3.100 - 3.500 lumen

Contrasto 14.000:1

Conessioni 3 x HDMI, 2 x VGA, 1 x RJ45, 1 x USB

Telecomando

Software di proiezione multi-PC, insegnanti e studenti condividono contemporaneamente i loro contenuti.

Durata della lampada fino a 10.000 ore

Garanzia 36 mesi on site

Garanzia lampada: 12mesi oppure 1.000h

Accessori:

Notebook Lenovo i3 SSD 128 Ram Gb. 4 Gb.

Coppia di sacce acustiche Empire 64 Watt

Installazione a parete in muratura con cavo HDMI 5 mt.

Multipresa da 6 posti

La lavagna interattiva SMART Board® serie M600

La lavagna interattiva più famosa al mondo offre oggi supporto per doppio utente, con upgrade a 4 tocchi simultanei a richiesta, trasformandosi in molto più di un semplice pannello accessorio del dispositivo utilizzato in classe. Grazie alla funzionalità per doppio utente, gli studenti possono ora lavorare insieme davanti alla classe o in qualsiasi altra posizione.

Funzionalità per doppio utenteLa tecnologia DViT supporta due contatti tattili simultanei. In questo modo, due utenti possono interagire tramite penne (incluse), le dita o altri oggetti per scrivere ed eseguire contatti tattili.

Libertà di interazioneIl sistema consente a due utenti di iniziare a collaborare immediatamente senza dover passare a una modalità multiutente distinta o lavorare in aree limitate della superficie.

Software per apprendimento collaborativoIl software SMART Notebook costituisce lo strumento di riferimento per creazione, presentazione e gestione di lezioni interattive con un'unica applicazione. Tutti i materiali didattici sono a portata di mano ed è possibile salvare gli appunti o i contenuti scritti durante la lezione per poi condividerli con gli studenti.



## Lim SmartBoard SBM680v e Videoproiettore Epson EB-670

### SmartBoard SBM680v 78"

Aspetto **4:3**

Tecnologia DVIT 4 telecamere multitouch utilizzabile con dita e penne.

Risoluzione 65.534 x 65.534

Dotazione 2 penne

cavo usb da 5 mt

**Software Smart Notebook**

### Videoproiettore Epson EB-670

Tecnologia 3 LCD

ULTRA CORTA FOCALIA

Risoluzione **1024x768**

Formato **4:3**

Luminosità **3.100** lumen

Contrasto 14.000:1

**EPSON**



**SMART**



| Codice          | Descrizione  | Prezzo     |
|-----------------|--|------------|
| KITSBM680VEB670 | Kit completo di:<br>Lim SmartBoard SBM680v e<br>Videoproiettore Epson EB-670 | € 1.450,00 |

## Lim SmartBoard SBM680v e Videoproiettore Epson EB-680

### SmartBoard SBM680v 78"

Aspetto **4:3**

Tecnologia DVIT 4 telecamere multitouch utilizzabile con dita e penne.

Risoluzione 65.534 x 65.534

Dotazione 2 penne

cavo usb da 5 mt

**Software Smart Notebook**

### Videoproiettore Epson EB-680

Tecnologia 3 LCD

ULTRA CORTA FOCALIA

Risoluzione **1024x768**

Formato **4:3**

Luminosità **3.500** lumen

Contrasto 14.000:1

**EPSON**



**SMART**

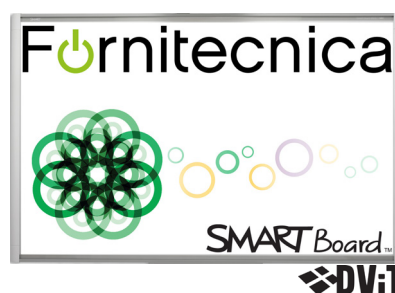

| Codice          | Descrizione  | Prezzo     |
|-----------------|--|------------|
| KITSBM680VEB680 | Kit completo di:<br>Lim SmartBoard SBM680v e<br>Videoproiettore Epson EB-680 | € 1.500,00 |

**Lim SmartBoard SBM685v e Videoproiettore Epson EB-675w****SmartBoard SBM685v 88"**Aspetto **16:10**

Tecnologia DVIT 4 telecamere multitouch utilizzabile con dita e penne.

Risoluzione 65.534 x 65.534

Dotazione 2 penne

cavo usb da 5 mt

**Software Smart Notebook****Videoproiettore Epson EB-675w**

Tecnologia 3 LCD

ULTRA CORTA FOCAL

Risoluzione **1280x800**Formato **16:10**Luminosità **3.100** lumen

Contrasto 14.000:1

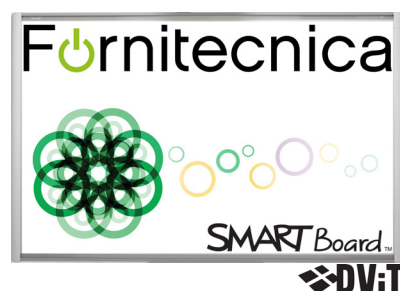
**EPSON****SMART**

| Codice           | Descrizione  | Prezzo     |
|------------------|--|------------|
| KITSBM685VEB675W | Kit completo di:<br>Lim SmartBoard SBM685v e Videoproiettore Epson EB-675w | € 1.750,00 |

**Lim SmartBoard SBM685v e Videoproiettore Epson****EB-685w****SmartBoard SBM685v 88"**Aspetto **16:10**

Tecnologia DVIT 4 telecamere multitouch utilizzabile con dita e penne.

Risoluzione 65.534 x 65.534

Dotazione 2 penne

cavo usb da 5 mt

**Software Smart Notebook****Videoproiettore Epson EB-685w**

Tecnologia 3 LCD

ULTRA CORTA FOCAL

Risoluzione **1280x800**Formato **16:10**Luminosità **3.500** lumen

Contrasto 14.000:1

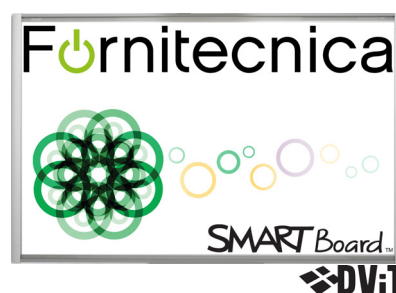
**EPSON****SMART**

| Codice           | Descrizione  | Prezzo     |
|------------------|--|------------|
| KITSBM685VEB685W | Kit completo di:<br>Lim SmartBoard SBM685v e Videoproiettore Epson EB-685w | € 1.800,00 |





Sostituisci la lavagna a fogli mobili grazie alla nuova Lavagna interattiva SMART Kapp.

Possibile salvare le note, e condividerle.

Grazie all'App Smart completa integrazione dei dispositivi

Compatibile con i dispositivi Android o iOS .

Dimensioni: 106,7 cm (42")



Per iniziare scarica l'App da App Store o Google play.

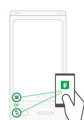

Connetti il tuo device al Kapp



Scrivi con un pennarello cancellabile



Salva i contenuti in PDF o JPG



Condividi i contenuti in tempo reale

### SCRIVI - CATTURA - CONDIVIDI

Ovunque ti trovi, in classe, in ufficio, in palestra o in una sala riunioni, SMART Kapp è lo strumento ideale per la condivisione delle idee. Rappresenta la nuova dimensione della comunicazione che unisce tecnologia con manualità! Con SMART Kapp è sufficiente sollevare il pennarello cancellabile dalla sua vaschetta e creare annotazioni sulla superficie in vetro temperato. Tutto ciò che viene scritto può essere salvato e condiviso in tempo reale. Questa è molto, molto, molto più di una semplice lavagna!! È Kapp!!!

### Fino a 250 partecipanti

Con SMART Kapp è possibile far interagire tra loro fino a 250 utenti contemporaneamente ( i primi 35 utenti sono gratuiti) con smartphone, tablet o pc. Con i sistemi smartphone o tablet è necessario scaricare l'App per accedere al servizio. Una volta scaricata l'App da Apple Store o Google Play è sufficiente fare una foto al QR Code per accedere alla sessione di lavoro.

| Codice         | Descrizione                               | Prezzo   |
|----------------|---|----------|
| KAPP42-2W      | Lavagna interattiva SMART SMART Kapp      | € 380,00 |
| NS-SKM100WHITE | Mobiletto NewStar portatile per Smartkapp | € 249,00 |

# SMART Kapp 84 - La nuova concezione della condivisione delle idee



**SMART Kapp84** non è una semplice lavagna per appunti!!! SMART Kapp rappresenta il nuovo traguardo della tecnologia. SMART Kapp è la lavagna che ridisegna gli orizzonti della comunicazione. SMART Kapp infatti è la perfetta combinazione tra una lavagna a fogli mobili e una lavagna scrivibile con pennarelli cancellabili. E i contenuti generati? Basta un click e vengono memorizzati!!! Ora anche versione da 84" per dare maggior spazio alle idee...

## Conessioni e condivisioni immediate

Una volta scaricata l'applicazione da Apple store o GooglePlay è possibile connettersi alla lavagna Kapp semplicemente facendo una scansione del QR Code che si trova sul lato della lavagna. Una volta eseguita la scansione il dispositivo si connette direttamente alla sessione di lavoro in corso. Ogni partecipante potrà visualizzare tutte le annotazioni create sulla lavagna Kapp e potrà condividere e apportare note direttamente dal proprio device. Tutto il lavoro creato si può salvare su chiavetta USB o inviarlo direttamente per SMS o mail, whatsapp o altro a disposizione.

Possono partecipare fino a 250 utenti ( i primi 35 sono gratuiti)

| Codice   | Descrizione   | Prezzo   |
|----------|---------------|----------|
| SMKAPP84 | SMART Kapp 84 | € 930,00 |

## Nuova gamma di Display Interattivi Smart serie **MX100**



**SMART** Board™

- Risoluzione 4K UHD
- Touchscreen a infrarossi, 10 tocchi
- Sensore di luce ambiente
- Scheda Android integrata con Digital whiteboarding, Wireless sharing, Web browser
- Staffa a parete inclusa
- SMART Learning Suite inclusa
- Garanzia 3 anni pickup & return

**SMART**®

**65"**

Smart MX165

**€ 1.699,00**



## Pen tray magnetico

### Porte frontali

- 2x USB-A
- 1x USB-B
- 1x HDMI



### Porte posteriori

- 2x HDMI 2.0 (4K 60Hz) - 1x VGA (1080p) - 2x RJ-45 - 2x USB-A
  - 1x USB-B (touch) - 1x SPDIF out - 1x 3.5mm Stereo in
  - 1x 3.5 mm Stereo out - 1x RS232 in
- SMART Board MX Interactive Displays con e<sup>3</sup> OPS slot

Compreso nella fornitura il software Smart Learning Suite



### Tecnologia e<sup>3</sup> integrata

- Whiteboard- scrivi ed annota
- Web browser- per navigare in internet
- EShare wireless screen share- condividi la videata del tablet o del notebook
- Hotspot integrato - crea una rete wifi indipendente all'interno dell'aula

# Display interattivi da 55 a 70"

## SMART Serie 6000 con KAPP iQ Display interattivo



La tecnologia non dovrebbe mai interferire con la pedagogia. Questo schermo piatto interattivo SMART con risoluzione Ultra HD 4000 è progettato per offrire funzionalità di collaborazione ancora maggiori, garantendo uno svolgimento delle lezioni senza intoppi. Il suo design moderno ed elegante garantisce una perfetta integrazione in ogni classe ed è corredato del pluripremiato software per l'apprendimento collaborativo SMART Notebook.

| Codice       | Descrizione   | Prezzo     |
|--------------|---|------------|
| SPNL-6065-V2 | SMART Display da 65 pollici con modulo Kapp iQ e SMART Learning Suite inclusi | € 2.390,00 |

## SMART Serie 2000 con KAPP iQ

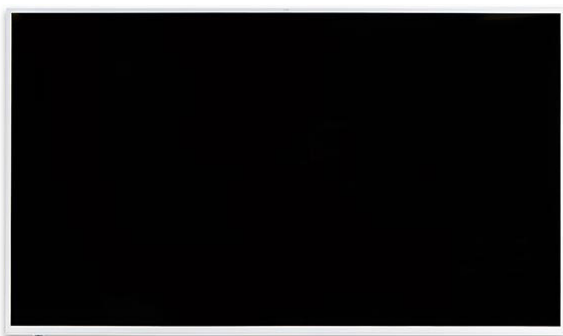

Il display SMART serie 2075 è stato ideato e realizzato per tutti gli ambienti che vogliono più di un semplice display. La condivisione dello schermo Wireless e il design no touch rendono la serie 2000 perfetta per la visualizzazione delle lezioni e presentazioni da qualsiasi dispositivo. Con la sua risoluzione nativa 4K Ultra HD le immagini vengono riprodotte con il massimo della qualità visiva.

| Codice   | Descrizione                    | Prezzo     |
|----------|--------------------------------|------------|
| SBD-2075 | SMART DISPLAY SERIE 2075 - 75" | € 1.890,00 |

### DISPLAY INTERATTIVI SERIE MX-100 LED 4K



Progettati appositamente per le classi scolastiche, questi display interattivi combinano l'esperienza tattile eccellente con la potenza del software SMART Notebook su schermi da 65-75- 86 pollici a LED 4K. Consente interazioni multiple fino a 10 punti contemporaneamente. Oltre 50.000 ore di durata. Schermo con risoluzione UHD reale.

| Codice     | Descrizione  | Prezzo     |
|------------|--|------------|
| SBID-MX165 | SMART BOARD MX 65" CON TECNOLOGIA E3 ANDROID E SMART LEARNING SUITE INCLUSA  | € 1.699,00 |
| SBID-MX175 | SMART BOARD MX 75" CON TECNOLOGIA E3 ANDROID E SMART LEARNING SUITE INCLUSA' | € 2.799,00 |
| SBID-MX186 | SMART BOARD MX 86" CON TECNOLOGIA E3 ANDROID E SMART LEARNING SUITE INCLUSA  | € 3.370,00 |

### SMART SOFTWARE NOTEBOOK Aggiornamento

Licenza SMART Notebook aggiornamento  
La scuola dopo il primo anno ha la possibilità di acquistare l'aggiornamento del software Notebook

SMART Notebook Advantage comprende:

- **Aggiornamenti quando le nuove versioni di SMART Notebook vengono rilasciati**
- **Assistenza tecnica diretta**
- **Caratteristiche avanzate di SMART Notebook**



| Codice       | Descrizione                      | Prezzo      |
|--------------|----------------------------------|-------------|
| NB-ADV-CLASS | SMART Notebook Classroom Licenze | a richiesta |





## Software per l'apprendimento collaborativo SMART Notebook™

### Nuove funzioni per SMART Notebook

#### SMART Response VE

Passare tranquillamente dallo svolgimento delle lezioni alla valutazione degli studenti e viceversa. Gli studenti possono rispondere a domande e questionari pianificati o improvvisati da qualsiasi dispositivo abilitato per Internet, ovunque si trovino.

#### XC Basic

Stimolare la collaborazione e la discussione integrando i dispositivi mobili nelle lezioni SMART Notebook in nuove, entusiasmanti modalità.

#### SMART Notebook Math con tecnologia Geogebra

Migliorare le funzionalità matematiche per tutti i livelli scolastici con oltre 55.000 oggetti di contenuti matematici e attività interattive per geometria, algebra, calcolo e statistiche. Supporta sia Mac, sia PC.

#### Inchiostro digitale

Migliorare l'istruzione con il riconoscimento automatico della calligrafia e la conversione combinata con capacità di editing del testo intuitive. Ora è possibile modificare, spostare, eliminare, modificare o inserire oggetti di testo senza utilizzare una tastiera.

#### Strumenti 3D di SMART Notebook

Fornire un apprendimento davvero coinvolgente attraverso l'uso di oggetti 3D nella lezione di SMART Notebook.

#### SMART Notebook Connect

Trovare ed esplorare nuovi contenuti, risorse e sviluppo professionale in SMART Notebook.

#### Penna Pennello

Il tipo penna Pennello consente di scrivere o disegnare con inchiostro digitale simile a vernice.

#### Ritaglio di immagini

Ritagliare immagini senza eliminare selezioni e con la capacità di ripristinare l'immagine originale.

### Multitouch

#### Supporto multitouch

Due persone possono lavorare contemporaneamente sulla superficie utilizzando una penna, un dito o il pugno, senza dover passare a una modalità multiutente distinta o lavorare in un'area limitata.

#### Gesti

Zoom, panoramica, selezione e spostamento. È possibile ridimensionare oggetti o pagine, spostare un oggetto o passare da una pagina all'altra in modo semplice. È anche possibile toccare la lavagna interattiva per attivare gli oggetti in modo da raggrupparli e separarli.

#### Clic pulsante destro del mouse

Accedere al menu con tasto destro usando due semplici metodi di contatto.

# La licenza di Smart Notebook

## l'acquisto di un prodotto Smart Board comprende:

- **Una licenza perpetua per SMART Notebook**
- **Un abbonamento gratuito a SMART Notebook Advantage per un anno**

Gli utenti con un contratto di manutenzione Advantage possono scegliere di acquistare un rinnovo , in qualsiasi momento , a condizione che l'abbonamento non sia scaduto da più di tre anni.

Ad esempio, se un utente acquista il software Notebook il 1 ° luglio 2015, che prevede un contratto di manutenzione che scade il 1 luglio 2016 , si può scegliere di acquistare un rinnovo di 1 anno al momento del loro acquisto di software , a volte durante il loro 1 anno di manutenzione , o anche dopo la loro manutenzione è scaduto. In tutti i casi , il rinnovo di manutenzione 1 anno inizierà il 2 luglio 2016. L'unica eccezione è se l'utente lascia il lasso di manutenzione e poi ha scelto di rinnovare più di 3 anni dopo la sua decaduta . In tal caso , il contratto di manutenzione non sarebbe rinnovabile.

## è sempre possibile scaricare la licenza gratuita da utilizzare unicamente ad un prodotto Smart

### **SMART Notebook 11.4 e la nuova versione 17.1**

*Questa versione non include di nuove funzionalità e non necessita di SMART Notebook Advantage .*

## SMART Notebook Advantage comprende:

- **Aggiornamenti quando le nuove versioni di SMART Notebook vengono rilasciati**
- **Assistenza tecnica diretta**
- **Caratteristiche avanzate di SMART Notebook**

Per maggiori informazioni potete contattarci o visitare il sito del produttore:  
<http://education.smarttech.com/>



### PROWISE CARRELLO IPRO TODDLER LIFT

Il nuovo carrello iPro Toddler Lift permette di installare in modo prattirowise e non. È dotato di pedana con pulsanti attivi che consentono di alzare e abbassare il display. Inoltre il modello Toddler ha la possibilità di ruotare di 90° e far diventare tavolo interattivo il display installato. Portata massima di 75 Kg.



| Codice          | Descrizione                                       | Prezzo     |
|-----------------|---|------------|
| PW.1.21007.0002 | PROWISE CARRELLO MOBILE ELETTRICO ALL IN ONE LIFT | € 1.450,00 |

### PROWISE CARRELLO IPRO WALL LIFT

Stativo da pavimento regolabile in altezza elettricamente con escursione da 810 a 1760 mm. È in grado di sostenere carichi di lavoro fino a 110 Kg ( gamma completa monitor Prowise). Compatibile con VESA 800 e 600. Peso 37 Kg.



*Mensola Opzionale*

| Codice          | Descrizione                     | Prezzo     |
|-----------------|---------------------------------|------------|
| PW.1.21002.0002 | PROWISE CARRELLO IPRO WALL LIFT | € 1.175,00 |

### PROWISE IPRO porta tastiera

Vassoio porta tastiera opzionale per carrelli nuova serie iPro lift



| Codice          | Descrizione                 | Prezzo   |
|-----------------|-----------------------------|----------|
| PW.2.21002.0002 | PROWISE IPRO porta tastiera | € 160,00 |

### PROWISE CARRELLO MOBILE ELETTRICO ALL IN ONE LIFT

Carrello elettrico , regolabile in altezza da 989 a 1649 mm , quattro ruote in gomma con fermo per garantire una eccezionale stabilità e flessibilità nel trasporto. La regolazione elettrica è estremamente silenziosa. Sostiene fino a 75 Kg ( la gamma da 42", 55", 65"). Standard VESA 400. Peso del carrello 56 Kg.



| Codice          | Descrizione                                       | Prezzo     |
|-----------------|---|------------|
| PW.1.21005.0002 | PROWISE CARRELLO MOBILE ELETTRICO ALL IN ONE LIFT | € 1.280,00 |

### PROWISE CARRELLO IPRO MOBILE LIFT

Il nuovo carrello elettrico iPro Lift permette di regolare in altezza tutti i display della serie Prowise e non solo. Dotato di motore estremamente silenzioso per garantire il massimo del confort all'interno di aule didattiche o sale riunioni. La base del carrello, estremamente robusta e solida, conferisce al carrello stabilità e al tempo stesso maneggevolezza negli spostamenti. Il sistema di salita e discesa è incorporato nella base del carrello tramite due comodi pulsanti che si utilizzano direttamente con i piedi.

*Mensola Opzionale*



| Codice          | Descrizione                       | Prezzo     |
|-----------------|-----------------------------------|------------|
| PW.1.21003.0002 | Prowise Carrello IPRO MOBILE LIFT | € 1.298,00 |

## SMART kapp



Sostituisci la lavagna a fogli mobili grazie alla nuova Lavagna interattiva SMART Kapp. Possibile salvare le note, e condividerle. Grazie all'App Smart completa integrazione dei dispositivi. Compatibile con i dispositivi Android o iOS.

Dimensioni: 106,7 cm (42")

| Codice    | Descrizione                          | Prezzo   |
|-----------|--------------------------------------|----------|
| KAPP42-2W | Lavagna interattiva SMART SMART Kapp | € 380,00 |



Supporto a pavimento NewStar. Modello NS-SKM100WHITE è un mobiletto portatile per Smartkapp a 42" (105 cm) con altezza da 160 cm.

Peso massimo : 25 kg  
 VESA : 400x400 mm  
 Altezza : 160 cm  
 Inclinazione : 10°  
 Colore : Bianco  
 Garanzia : 5 anni

| Codice         | Descrizione                               | Prezzo   |
|----------------|---|----------|
| NS-SKM100WHITE | Mobiletto NewStar portatile per Smartkapp | € 249,00 |

### Supporto Universale per parete in cartongesso

Supporto universale per parete in cartongesso adatto a tutti i monitor interattivi fino a 75"



| Codice   | Descrizione                               | Prezzo   |
|----------|---|----------|
| FILM1802 | Supporto universale parete in cartongesso | € 299,00 |

### Mensola

Mensola per supporto universale

| Codice   | Descrizione | Prezzo  |
|----------|-------------|---------|
| FILM1804 | Mensola     | € 50,00 |

### Supporto universale da pavimento con ruote

Supporto universale da pavimento adatto a tutti i monitor interattivi fino a 75" di diagonale, con ruote di cui 2 autobloccanti, staffa Vesa compresa.

Mensola Opzionale



| Codice   | Descrizione                                | Prezzo   |
|----------|--|----------|
| FILM1801 | Supporto Universale da pavimento con ruote | € 450,00 |

Smart Podium è la soluzione per le aule di grandi dimensioni, aula magna, aule universitarie.

**SMART**

### SMART PODIUM 624

Lo schermo interattivo con penna SMART Podium™ e con funzionalità touch aiuta i docenti e gli istruttori a comunicare in modo più efficace, migliorando la comprensione degli studenti. Usando lo schermo touch, gli istruttori possono aggiungere note o illustrazioni alle loro presentazioni mentre sono proiettate su un grande schermo. Gli studenti partecipano di più quando i professori includono le loro idee, domande e commenti nella lezione mantenendo il contatto visivo.

Schermo touch FullHD da 24"

Penna cordless e senza batteria

10 tocchi

Licenza SMART Learning Suite incluso per un anno *Wireless e batteria*

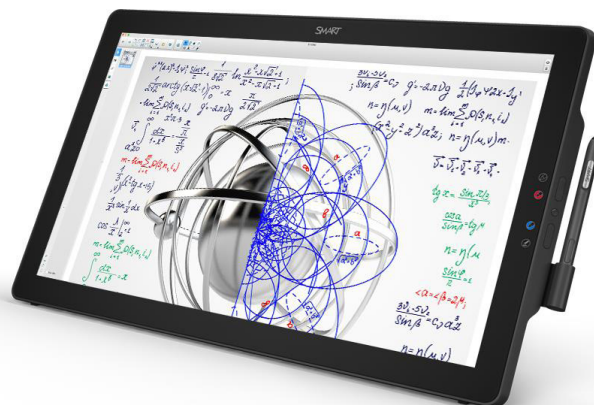

| Codice | Descrizione      | Prezzo     |
|--------|------------------|------------|
| SP624  | SMART PODIUM 624 | € 2.100,00 |

**SMART DOCUMENT CAMERA SDC-450**

Con SMART Document Camera è possibile trasformare oggetti reali in contenuti digitali. Si tratta di uno strumento eccezionale per illustrare, esplorare e comprendere, anche in presenza di concetti astratti o complessi.

**Integrazione con software SMART Notebook**

È possibile accedere direttamente a SMART Document Camera e controllare questo strumento dal software SMART Notebook senza abbandonare la lezione. È quindi possibile scrivere sopra le immagini e salvarle nella Raccolta.



| Codice  | Descrizione                   | Prezzo   |
|---------|-------------------------------|----------|
| SDC-450 | SMART DOCUMENT CAMERA SDC-450 | € 499,00 |

**SMART DOCUMENT CAMERA SDC-550**

SMART Document Camera porta in classe un modo nuovo di fare lezione. Gli insegnanti possono mostrare immagini e video in diretta di oggetti di uso quotidiano e il lavoro degli studenti come contenuti interattivi SMARTBoard®, da qualsiasi punto della classe. È un modo completamente nuovo di dare vita a concetti astratti.

Concetti astratti prendono vita grazie alla vivida risoluzione HD 1080p con funzionalità di zoom digitale 12x e video a 30 fps con audio.

*Accessori inclusi:*

- Adattatore microscopio
- Telecomando
- Foglio anti-riflesso

*Integrata con SMART Notebook*

*Wireless e batteria*



| Codice  | Descrizione                   | Prezzo   |
|---------|-------------------------------|----------|
| SDC-550 | SMART DOCUMENT CAMERA SDC-550 | € 692,00 |

# Videoproiettore Epson EB-695Wi



## Videoproiettore interattivo con funzione Finger Touch

**Soluzione innovativa per l'insegnamento HD Ready con uno schermo scalabile di grandi dimensioni fino a 100 pollici per migliorare l'apprendimento collaborativo.**

Risoluzione WXGA HD Ready

Immagine a 3.500 lumen

Finger Touch e due penne interattive

Connettività wireless opzionale

**EPSON**<sup>®</sup>  
EXCEED YOUR VISION



**EB-695Wi**

**COD. MEPA**

**€ 1.390,00**

**FTEB695WI83**

**€ 1.590,00**

**FTEB695WI100**

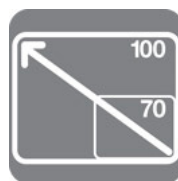

# Videoproiettore Epson EB-710Ui



**Videoproiettore interattivo che non richiede alcuna manutenzione, ideale per migliorare l'apprendimento e in grado di proiettare immagini di dimensioni regolabili fino a 100 pollici.** Elimina i problemi e i costi legati alla manutenzione con questo videoproiettore interattivo laser a ottica ultra-corta che consente di regolare le dimensioni delle immagini proiettate, favorendo al tempo stesso la condivisione e la partecipazione in classe, per lezioni all'insegna della collaborazione. EB-710Ui offre numerose funzioni, tra cui Finger Touch e inserimento dei contenuti mediante due penne interattive, risoluzione WUXGA Full HD,

**EPSON**<sup>®</sup>  
EXCEED YOUR VISION



83" Touch Interactive



100" Touch Interactive

**EB-710Ui**

**COD. MEPA**

**€ 1.990,00**

**FTEB710UI83**

**€ 2.190,00**

**FTEB710UI100**

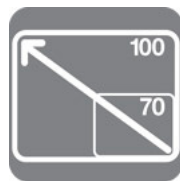

## ELPDC07

# EPSON

Visual Presenter portatile  
Visual Presenter facile da configurare per proiettare oggetti e materiali didattici di vario tipo, generando immagini ingrandite altamente nitide e favorendo così l'apprendimento in classe  
Leggero e facile da trasportare  
Collegamento rapido  
Immagini con risoluzione Full HD di alta qualità  
Flessibilità per immagini 2D e oggetti 3D



Mostra oggetti e materiali didattici proiettandone l'immagine da una distanza ravvicinata con il Visual Presenter Epson ELPDC07. Questa soluzione portatile e flessibile si configura in pochissimo tempo e può essere collegata direttamente ai videoproiettori Epson più recenti, per immagini di alta qualità.

| Codice     | Descrizione                        | Prezzo   |
|------------|------------------------------------|----------|
| V12H759040 | Visual Presenter portatile ELPDC07 | € 227,00 |

## ELPDC13

# EPSON

### Document camera per la formazione

Grazie a una serie di funzionalità per l'utilizzo in classe, questa intuitiva document camera è il partner ideale per i videoproiettori Epson per la formazione  
Immagini di elevata qualità  
Funzionalità avanzate  
Zoom digitale 16x

Rendi più interessanti le lezioni con questa intuitiva document camera e condividi immagini e oggetti in Full HD su grande schermo, semplificando il coinvolgimento dell'intera classe. Beneficiando di queste caratteristiche e funzionalità intelligenti, gli insegnanti possono creare un ambiente dinamico migliorando l'esperienza di apprendimento degli studenti. Inoltre, il suo design leggero e portatile consente di spostarla facilmente tra le aule.



| Codice     | Descrizione             | Prezzo   |
|------------|-------------------------|----------|
| V12H757040 | Document camera ELPDC13 | € 462,10 |



## WIRELESS LAN ADAPTER - ELPAP10

**EPSON**

Con questo accessorio puoi collegare il tuo videoproiettore in wireless e condividere contenuti con PC, Tablet e SmartPhone

L'applicazione è disponibile per Android, Microsoft, Apple, Chromebook



*App supportate iProjection per Chromebook, Funzione Split Screen, App iProjection*

| Codice     | Descrizione                    | Prezzo  |
|------------|--------------------------------|---------|
| V12H731P01 | WIRELESS LAN ADAPTER - ELPAP10 | € 93,21 |

## Altoparlanti Epson ELPSP02 da 20 watt

**EPSON**

### ALTOPARLANTI - ELPSP02

Potenti altoparlanti da 15 W

Con questi altoparlanti di elevata qualità gli studenti non avranno difficoltà a udire chiaramente le tue presentazioni. Per offrirti un eccellente rapporto qualità-prezzo, i supporti per il montaggio, le viti e i cavi per l'installazione sono inclusi nella confezione.



| Codice     | Descrizione          | Prezzo   |
|------------|----------------------|----------|
| V12H467040 | Altoparlanti ELPSP02 | € 150,00 |

## WorkForce Pro WF-C5710DWF

# EPSON

### Multifunzione per gruppi di lavoro compatto e veloce

Riduci l'impatto ambientale e i costi legati alla stampa in ufficio aumentando la produttività grazie al minor numero di interventi di manutenzione e alla maggiore sicurezza.

- Risparmia energia, tempo e denaro
- Stampa, scansione, copia e fax
- Linguaggio stampante GDI

Questo multifunzione compatto 4-in-1 per gruppi di lavoro si adatta perfettamente a qualsiasi ambiente aziendale, dai piccoli uffici a quelli delle grandi aziende che in precedenza utilizzavano stampanti laser e che ora vogliono non solo ridurre tempi di fermo e costi, ma anche aumentare la produttività. Grazie a questa soluzione è inoltre possibile limitare l'impatto ambientale, migliorando la propria reputazione sul fronte della responsabilità sociale d'impresa.

Basso costo di gestione grazie alle cartucce di inchiostro da 5.000 pagine

### Chiedila con 3 anni di garanzia on-site

Garanzia estesa a 3 anni



| Codice     | Descrizione               | Prezzo   |
|------------|---------------------------|----------|
| C11CG03401 | WorkForce Pro WF-C5710DWF | € 289,00 |

## Cartucce inchiostro per WorkForce Pro WF-C5710DWF

Cartucce d'inchiostro ad alta capacità (5.000 pagine)



| Codice     | Descrizione              | Prezzo  |
|------------|--------------------------|---------|
| C13T945140 | Ink Cartridge XL Black   | € 56,00 |
| C13T945240 | Ink Cartridge XL Cyan    | € 63,13 |
| C13T945340 | Ink Cartridge XL Magenta | € 63,13 |
| C13T945440 | Ink Cartridge XL Yellow  | € 63,13 |

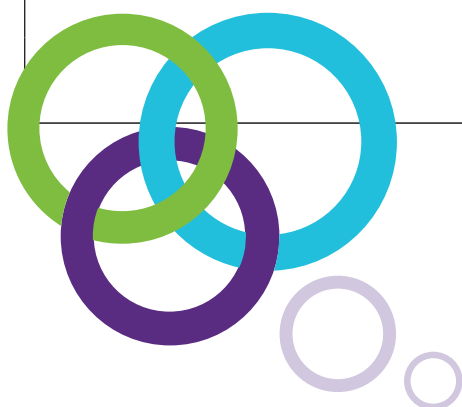

## WorkForce Pro WF-C869RDTWFC



### Stampa ad altissimo rendimento

Risparmia energia e riduci i rifiuti prodotti con questa multifunzione per l'ufficio 4-in-1 che consente di ridurre i costi di stampa e richiede poca manutenzione da parte dell'utente.

Basso costo di gestione grazie alle cartucce di inchiostro da 5.000 pagine

### Ideale per la stampa dei diplomi

### Richiedila con formula di Noleggio

| Codice   | Descrizione                 | Rata    |
|----------|-----------------------------|---------|
| NOLC869R | WorkForce Pro WF-C869RDTWFC | € 90,00 |

## Costo Copia WorkForce Pro WF-C869RDTWFC

Con il contratto a "costo copia", le spese di stampa sono fisse l'utente di si assicura una manutenzione costante nel tempo così da mantenere sempre costante la qualità della copia e del dispositivo, nel contratto sono compresi i materiali di ricambio e tutti i consumabili.

| Descrizione        | Prezzo  |
|--------------------|---------|
| Costo Copia BN     | € 0,006 |
| Costo Copia Colore | € 0,045 |

# Noleggìo Multifunzioni

## La multifunzione che sostituisce il duplicatore

Affidati a Fornitecnica per il noleggio delle multifunzioni del tuo ufficio, grazie ai nuovi prodotti di Epson l'ufficio diventa piú sano e pulito con zero emissioni di polveri sottili.

- Tempi di intervento veloci.
- Semplici approvvigionamento dei materiali.
- Controllo dei costi di gestione
- Noleggio di multifunzioni e stampanti A4 e A3
- Risparmio energetico fino all'90% rispetto alle attuali stampanti laser.
- Velocità fino a 100 pagine al minuto



## WorkForce Enterprise WF-C20590 A3+

Multifunzione per ufficio ad altissime prestazioni stampa fino a 100 ppm

Affidati a questa innovativa multifunzione A3 a colori e stampa per la tua azienda documenti di qualità all'incredibile velocità di 100 ipm.

- Incredibile velocità di 100 ppm
- Consumo energetico ridotto
- Qualità di stampa elevata

La multifunzione dipartimentale a getto d'inchiostro WorkForce Enterprise unisce prestazioni di livello superiore a un ridotto consumo energetico. Ideale per grandi volumi di stampa, questo multifunzione stampa con una qualità elevata all'incredibile velocità di 100 ppm



**Costo Copia a partire da 0,003 + iva**

### Caratteristiche principali

- Velocità incredibile
- Fino a 100 ppm con Dual Scan ad alta velocità.
- Grande affidabilità
- Un meccanismo elegantemente semplice per gli ambienti che non possono permettersi interruzioni.
- Capacità elevata
- Stampa fino a 100.000 pagine in bianco e nero o 50.000 pagine a colori senza rifornimenti dell'inchiostro
- Un taglio netto all'impatto ambientale
- L'88% di energia in meno rispetto alle stampanti laser.
- Fatta per il business
- Ampio ventaglio di soluzioni software.



## Videoproiettore Epson EB-U42

EPSON

### CARATTERISTICHE PRINCIPALI

Immagini luminose e di alta qualità  
Resa luminosa dei colori pari a quella del bianco grazie alla tecnologia Epson 3LCD  
Rapporto di contrasto di 15.000:1  
Neri pieni e profondi con aree scure ad alta densità  
A casa come al cinema  
Dimensioni dello schermo fino a 300 pollici  
Tutti i tuoi contenuti preferiti per 15 anni1  
Durata di lampada e filtro pari a 10.000 ore  
Controllo versatile e flessibile  
Proiezione da sorgenti diverse con ingressi HDMI e connettività mobile



**Risoluzione WUXGA Full HD 16:10**

**3.600 lumen**

| Codice     | Descrizione                  | Prezzo   |
|------------|------------------------------|----------|
| V11H846040 | Videoproiettore Epson EB-U42 | € 690,00 |

## Videoproiettore Epson EB-W42

EPSON

### CARATTERISTICHE PRINCIPALI

Immagini luminose e di alta qualità  
Resa luminosa dei colori pari a quella del bianco grazie alla tecnologia Epson 3LCD  
Rapporto di contrasto di 15.000:1  
Neri pieni e profondi con aree scure ad alta densità  
A casa come al cinema  
Dimensioni dello schermo fino a 300 pollici  
Tutti i tuoi contenuti preferiti per 15 anni1  
Durata di lampada e filtro pari a 10.000 ore  
Controllo versatile e flessibile  
Proiezione da sorgenti diverse con ingressi HDMI e connettività mobile



**WXGA, 1280 x 800, 16:10**

**3.600 lumen**

| Codice     | Descrizione                  | Prezzo   |
|------------|------------------------------|----------|
| V11H845040 | Videoproiettore Epson EB-W42 | € 499,00 |

## Staffa a soffitto per videoproiettore

Staffa universale a soffitto per videoproiettori

- Supporto adatto sia a soffitti piani che spioventi
- Con connettore a sgancio rapido del proiettore
- Colonna regolabile in altezza da 380 a 580 mm
- Dotata di quattro bracci di supporto regolabili
- Diametro di attacco: min. 54 mm- max 320 mm
- Dimensioni base di fissaggio: 130 x 110 mm
- Finitura: verniciatura a polvere; Colore silver

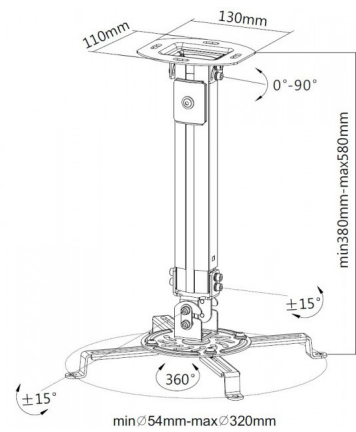

| Codice     | Descrizione       | Prezzo  |
|------------|-------------------|---------|
| ICA-PM 18S | Staffa a soffitto | € 25,00 |

## Lampada ELPLP96

**EPSON**

Lampada di ricambio per videoproiettore Epson  
EB-W42 e EB-U42



| Codice     | Descrizione     | Prezzo |
|------------|-----------------|--------|
| V13H010L96 | Lampada ELPLP96 | €61,24 |

# Carrelli per la ricarica FTTCBBUSFOUR

## Carrelli per l'Alloggiamento e la Ricarica di Tablet e Notebook

Unità di ricarica e stoccaggio per notebook, netbook e tablet.

Il sistema è dotato di timer programmabile per impostare fasi di ricarica dei dispositivi.

### Il TeachBus è dotato di:

- due porte anteriori, dotate di sistema di chiusura in sicurezza a chiave univoca, per l'accesso al vano dei dispositivi;
- vano di accesso posteriore per l'installazione e il posizionamento degli alimentatori dei dispositivi con sistema di chiusura in sicurezza a chiave univoca ;
- piano superiore utilizzabile come piano d'appoggio per un notebook, un proiettore o accessori quali stampanti, scanner o laboratori portatili;
- due ventole per la circolazione forzata dell'aria;
- feritoie per la naturale circolazione dell'aria;
- quattro ruote con freno;
- maniglie ergonomiche per facilitare gli spostamenti;
- Power Management System per la programmazione e la customizzazione di tempi e modalità di ricarica.
- Il vano anteriore di ricarica permette l'inserimento di 32 dispositivi (tablet/netbook/notebook max 15,6") ed è dotato di divisori in plastica rigida con fermacavi. Il vano posteriore è adibito all'alloggiamento degli alimentatori dei dispositivi e alla programmazione dei cicli di ricarica.

### Caratteristiche tecniche:

- Dimensioni: 970x650x870 mm (LxPxH)
- Peso: 79 kg
- Alloggiamenti: 2 piani da 18 alloggiamenti (totali 36)
- Divisori: plastica rigida con passacavi
- Barre di alimentazione: universali incluse
- Materiale: metallo con manici in acciaio
- Gruppo ventole: incluso di serie
- Power Management System: incluso di serie
- Carico massimo: 2500Watt/10A



# Carrelli per la ricarica FTTCBBUSONE+

## Carrello di ricarica Tablet e Notebook 36P - TCBBUSONE+

Unità di ricarica e stoccaggio per notebook, netbook e tablet completo di vano superiore per l'alloggiamento di attrezzature.

Il sistema è dotato di timer programmabile per impostare fasi di ricarica dei dispositivi.

### Il TeachBus è dotato di:

- due porte anteriori con apertura a 180°, dotate di una serratura di sicurezza tipo “spingi-apri”, per l'accesso al vano dei dispositivi;
- vano di accesso posteriore per l'installazione e il posizionamento degli alimentatori dei dispositivi con sistema di chiusura in sicurezza a chiave univoca ;
- piano superiore con vano alto 18 cm per alloggiare attrezzature in sicurezza. Può essere inoltre utilizzato come piano d'appoggio per un notebook, un proiettore o accessori quali stampanti, scanner o laboratori portatili;
- due ventole per la circolazione forzata dell'aria;
- feritoie per la naturale circolazione dell'aria;
- quattro ruote con freno;
- maniglie ergonomiche per facilitare gli spostamenti;
- Power Management System per la programmazione e la customizzazione di tempi e modalità di ricarica.

Il vano anteriore di ricarica permette l'inserimento di 36 dispositivi (tablet/netbook/notebook max 15,6") ed è dotato di divisori in plastica rigida con fermacavi. Il vano posteriore è adibito all'alloggiamento degli alimentatori dei dispositivi e alla programmazione dei cicli di ricarica.

### Caratteristiche tecniche:

- Dimensioni: 1090x710x1200 mm (LxPxH)
- Peso: 130 kg
- Alloggiamenti: 2 piani da 18 alloggiamenti (totali 36)
- Divisori: plastica rigida con passacavi
- Barre di alimentazione: universali incluse
- Materiale: metallo con manici in ABS
- Gruppo ventole: incluso di serie
- Power Management System: incluso di serie
- Vano superiore: Sì, h 18 cm
- Carico massimo: 2500Watt/10A





## Arredi per le Aule 3.0

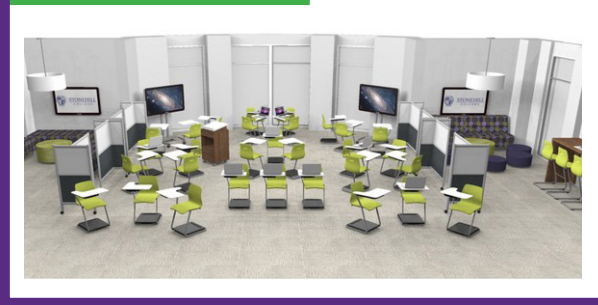
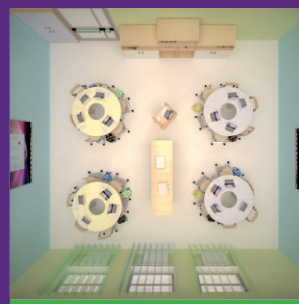
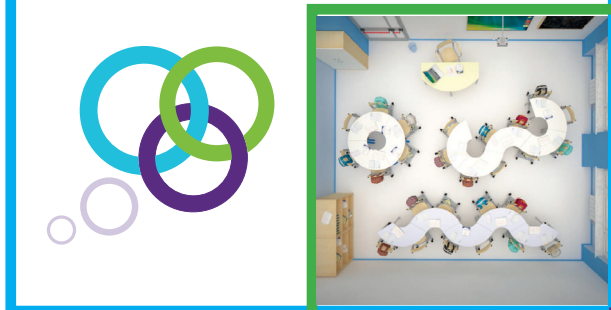
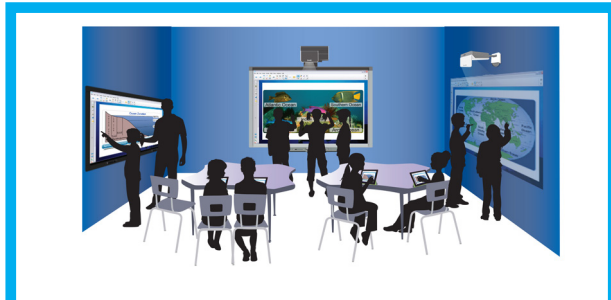

Realizziamo ambienti di apprendimento 3.0

## l'aula 3.0

Le nuove metodologie didattiche (insegnamento misto, classe capovolta etc.) rendono sempre più spesso necessario riorganizzare la disposizione della classe in tempi brevi per assecondare le più svariate esigenze di apprendimento, garantendo al contempo la massima sicurezza di studenti e docenti. Per questa ragione siamo oggi in grado di offrirVi una soluzione completa dai banchi modulari capaci di trasformarsi da postazione singola a parte integrante di un insieme più grande, grazie alla forma trapezoidale del piano di lavoro il passaggio dalla classica disposizione frontale alla suddivisione in gruppi di lavoro diventa estremamente semplice e rapida, alla seduta mobile con ripiano porta notebook.



La postazione è studiata in modo da rispondere in maniera naturale ai movimenti del corpo. La seduta offre un equilibrio perfetto di rigidità e flessibilità. Cinque punti di flessione rispondono perfettamente alla postura della persona offrendo sempre il massimo comfort.

La superficie di lavoro del ripiano mobile è studiata sia per l'uso di un notebook o di un tablet che di un quaderno tradizionale. Con un semplice movimento di 20° è possibile spostare lateralmente il ripiano in modo da prendere posto e alzarsi con la massima comodità.



## BANCHI TRAPEZ.30° GRIGIO VERDE CON RUOTE FRONTALI

Le nuove metodologie didattiche (insegnamento misto, classe capovolta etc.) rendono sempre più spesso necessario riorganizzare la disposizione della classe in tempi brevi per assecondare le più svariate esigenze di apprendimento, garantendo al contempo la massima sicurezza di studenti e docenti. Per questa ragione abbiamo studiato un banco modulare capace di trasformarsi da postazione singola a parte integrante di un insieme più grande, sia esso circolare, a ferro di cavallo o lineare, capace di ospitare gruppi di 2, 4, 6 o più studenti. Grazie alla forma trapezoidale del piano di lavoro il passaggio dalla classica disposizione frontale alla suddivisione in gruppi di lavoro diventa estremamente semplice e rapida.

### Specifiche tecniche del banco modulare

|                            |  |
|----------------------------|--|
| Struttura                  | Metallo verniciato a polveri epossidiche colore grigio chiaro con finiture verde acqua |
| Piano di lavoro            | Melaminico antigraffio sagomato arrotondato risbordato in AB                           |
| Dimensioni piano di lavoro | 86x41x4,3 cm   |
| Altezza del piano da terra | 76 cm  |



| Codice           | Descrizione  | Prezzo   |
|------------------|--|----------|
| ZGD65-ORGR-3-L2T | CONFEZIONE DA 3 BANCHI FORMATO 95x57x40 TRAPEZ.60° GRIGIO ARANCIO CON RUOTE FRONTALI E PORTA TABLET - H 78cm | € 255,00 |

## SPRO – Sedia 3.0

Gli studenti di oggi desiderano un ambiente di lavoro che sia più attivo e flessibile rispetto al passato. L'ideale è riuscire a ricreare un ambiente che supporti il co-learning, le co-creazione e che agevoli i lavori e le discussioni di gruppo.

La Spro Sedia 3.0 è mobile e flessibile, progettata per una didattica innovativa e dinamica; gli studenti potranno facilmente muoversi all'interno dello spazio d'apprendimento per passare in maniera veloce da una lezione frontale a quella di gruppo.

La base dell SPro Sedia 3.0 offre un ripiano nel quale posizionare lo zainetto e vari effetti personali degli studenti che di solito ingombrano il banco o addirittura i corridoi.

Sulla superficie di lavoro si potranno comodamente appoggiare libri e notebook oppure inserire tablet nel pratico "porta tablet"; inoltre, in dotazione c'è anche un pratico porta penne.

Inoltre, la sedia SPro 3.0 presenta una superficie di lavoro regolabile che si adatta a studenti con corporature diverse.

Altezza della seduta da terra 48 cm – Altezza totale sedia 89cm  
Altezza della mensola di lavoro da terra 78 cm – Mensola 56x31 cm – Angolazione 75°  
Colore: Blu – Verde



| Codice | Descrizione | Prezzo   |
|--------|-------------|----------|
| SPRO   | Sedie SPRO  | € 260,00 |

## Tavolo Trapezio Pino

Pensato per l'ambiente d'insegnamento e facilmente spostabile, il tavolo trapezio risponde alle specifiche ergonomiche europee, con attenzione ai dettagli quali il porta penna e gli angoli smussati.

Per garantire una maggior robustezza ogni gamba è fissata con 2 viti legno e 3 viti su bussole in acciaio, innestate nella struttura del tavolo trapezio.

### specifiche tecniche del tavolo trapezio

Piano in legno MDF nobilitato e rivestimento in PVC. Gambe in metallo

Il prodotto viene consegnato premontato: è necessario stringere 4viti per ogni tavolo



Scansione il QR-code per conoscere i prezzi

## Pannelli fonoassorbenti

I pannelli fonoassorbenti hanno svariate funzionalità ed hanno il loro miglior utilizzo in contesti che richiedono modularità dell'ambiente.

La fono assorbenza contribuisce a diminuire l'eco che s'incontra in ambienti di tipo collaborativo, con lavoro in gruppi di persone. Migliorando l'acustica si aumenta la concentrazione e diminuisce la stanchezza da apprendimento.

Il pannello costituisce un elemento divisorio visivo tra le persone, spesso serve a ricavare dei contesti nuovi da spazi inutilizzati o dividere meglio quelli esistenti.

I supporti con ruote permettono spostamenti rapidi e il riutilizzo dei prodotti in più contesti. Il colore delle stoffe è adatto a soddisfare ogni esigenza estetica.

Il pannello largo 133 e alto 183cm è possibile sceglierlo con 4 magneti per lato in dotazione: questi magneti sono adatti ad applicare lavagne bianche per scrittura con pennarelli a secco (cod PNL.AUTOP.OPZ.120180.CM.LV) : in questo modo i contenuti possono essere condivisi tra i vari gruppi di lavoro.



Scansione il QR-code per conoscere i prezzi

## Sedia Onepiece

Sedia classica per studente aula 3.0

- Sicura
- Supporto lombare
- Anti-ribaltamento
- Impilabile
- Ultra-robusta
- Ergonomiche
- Resistenza e stabilità



| Codice     | Descrizione   | Prezzo  |
|------------|---|---------|
| FT.GR.6.AR | Sedie Onepiece colore ARANCIO<br>Dimensione 510x490x460/840h<br>Capacità di carico fino a 115 Kg. | € 45,00 |
| FT.GR.6.VE | Sedie Onepiece colore VERDE<br>Dimensione 510x490x460/840h<br>Capacità di carico fino a 115 Kg.   | € 45,00 |
| FT.GR.6.AZ | Sedie Onepiece colore AZZURRO<br>Dimensione 510x490x460/840h<br>Capacità di carico fino a 115 Kg. | € 45,00 |

## MIA woodart.3000

**Seduta MIA woodart.3000**

Scocca in Faggio - impiallacciato betulla  
Struttura cromata o verniciata a polveri epossidiche



| Codice      | Descrizione  | Prezzo   |
|-------------|--|----------|
| FT3000LEVE  | Sedia a 4 gambe verniciata con scocca in faggio- impiallacciato BETULLA  | € 85,00  |
| FT3000LECR  | Sedia a 4 gambe cromata con scocca in faggio- impiallacciata BETULLA   | € 89,00  |
| FT3250      | Sedia a 4 gambe c/ braccioli integrati, verniciata con scocca in faggio- impiallacciato BETULLA                              | € 120,00 |
| FT3250627DX | Sedia a 4 gambe c/braccioli integrati, verniciata + scocca in FAGGIO + 627 snodo e tavoletta destra (lotto minimo 150 sedie) | € 145,00 |



## Sgabello

Sgabello con poggipiedi girevole alzo vite/gas

Sgabello con poggipiedi girevole alzo vite/gas

Alzata con gas da 770 a 900

Alzata con vite da 750 a 900

*Ruote opzionali € 15,00*



| Codice | Descrizione   | Prezzo   |
|--------|---|----------|
| FT310E | Sgabello con poggipiedi girevole alzo vite/gas ecopelle       | € 109,00 |
| FT310T | Sgabello con poggipiedi girevole alzo vite/gas tessuto Mirage | € 115,00 |
| FT310L | Sgabello con poggipiedi girevole alzo vite/gas faggio         | € 99,00  |

## Sgabello

Sgabello con Schienale e poggipiedi girevole alzo vite/gas

Sgabello con schienale e poggipiedi girevole alzo vite/gas

Alzata con gas da 860 a 900

Alzata con vite da 740 a 890

*Ruote opzionali € 15,00*



| Codice   | Descrizione   | Prezzo   |
|----------|---|----------|
| FT311E-1 | Sgabello con poggipiedi girevole alzo vite/gas ecopelle       | € 129,00 |
| FT311T-1 | Sgabello con poggipiedi girevole alzo vite/gas tessuto Mirage | € 135,00 |
| FT311L-1 | Sgabello con poggipiedi girevole alzo vite/gas faggio         | € 119,00 |

## Tavolo Ribaltabile Tiglio

Può ospitare fino a due studenti o diventare un'ampia cattedra. Il tavolo può essere velocemente spostato e addossato ad una parete. Optional. È possibile elettrificare il tavolo con alcuni accessori, come un alimentatore di elettricità.

### specifiche tecniche

#### Materiale del piano del tavolo in Melaminico

Codici TV.MLT.M (mm) 1600×695, 1800×695

Altezza del tavolo 767 mm

Pannello in trucioli di legno Spessore 18mm

Rivestimento in MELAMINICO in Colore Grigio Chiaro

BORDO in ABS 2mm raggiato 2mm, in Colore Grigio Chiaro

#### Materiale del piano del tavolo in laminato HPL

Il laminato HPL è un materiale di ottima qualità resistenza all'usura e al vapore, l'igienicità e la versatilità nel taglio e nell'assemblaggio, ne fanno il materiale ideale per la realizzazione di sistemi d'arredo.

Codici TV.MLT.H (mm) 1590×690, 1790×690

Altezza del tavolo 752 mm

Pannello Rivestimento e Bordo in laminato plastico 12mm ad alta resistenza in colore grigio chiaro e bordo nero



Scansione il QR-code per conoscere i prezzi



## Tavolo Fisso Tiglio

Sia in classe che nei luoghi scolastici dedicati a specifici utilizzi come i laboratori, vi è la necessità di postazioni adeguate alle esigenze derivate dagli usi più diversi, i tavoli TIGLIO rappresentano la soluzione ideale per un uso più tradizionale, come quello in classe, piuttosto che quello laboratoriale.

La loro flessibilità consiste nel poter scegliere, in funzione alle esigenze, i loro componenti al fine di creare la soluzione ideale e adatta all'utilizzo.

La STRUTTURA FISSA è più adatta all'uso di pc e monitor tradizionali

### Scheda Tecnica

#### Materiale del piano del tavolo in Melaminico

Codici TV.MLT.M (mm) 1600×695, 1800×695

Altezza del tavolo 758 mm

Pannello in trucioli di legno Spessore 18mm

Rivestimento in MELAMINICO in Colore Grigio Chiaro

BORDO in ABS 2mm raggato 2mm, in Colore Grigio Chiaro

#### Materiale del piano del tavolo in laminato HPL

Il laminato HPL è un materiale di ottima qualità resistenza all'usura e al vapore, l'igienicità e la versatilità nel taglio e nell'assemblaggio, ne fanno il materiale ideale per la realizzazione di sistemi d'arredo.

Codici TV.MLT.H (mm) 1590×690, 1790×690

Altezza del tavolo 752 mm

Pannello Rivestimento e Bordo in laminato plastico 12mm ad alta resistenza in colore grigio chiaro e bordo nero



Scansione il QR-code per conoscere i prezzi

## Pouf Morbidosi

### MORBIDONI VARIE MISURE

I Morbidoni sono complementi d'arredo leggeri e divertenti. Posizionati all'interno di aule, aree di aggregazione o corridoi scolastici possono essere utilizzati come sedute, piani d'appoggio, divisori o a supporto di attività educative di tipo scientifico o artistico.

#### Descrizione

I Morbidoni, disponibili nelle tre specifiche forme di cubo, parallelepipedo e L, sono versatili dal punto di vista della composizione della classe e molto pratici in quanto comodamente riponibili lungo le pareti per ridurre al minimo l'ingombro, secondo il modello del gioco Tetris®. I Morbidoni, per tutte e tre le forme specifiche, sono disponibili in due formati: la misura "50" è dedicata agli Istituti Superiori di II Grado e lavora sull'unità "cubo" da 50 cm di lato; la misura "40" è dedicata agli Istituti Comprensivi e lavora sull'unità "cubo" da 40 cm. Studiate per andare incontro alle esigenze dei ragazzi nell'età della crescita, tali misure specifiche rendono i Morbidoni perfetti come sedute per le diverse fasce d'età e inoltre ingombro e peso congrui al target di riferimento li rendono facilmente spostabili e impilabili.

Rivestimento esterno in tessuto OM 20 ignifugo di classe 1IM, atossico, antimacchia, idrorepellente; imbottitura in materiale sintetico densità 28-31 kg/m<sup>3</sup>. Comodi e sicuri grazie al sistema di chiusura in velcro e al fondo antiscivolo di colore blu. Caratteristiche rivestimento: rivestimento esterno in materiale resinato molto resistente all'usura ed all'abrasione, impermeabile ai liquidi, antimacchia, atossico (privo di ftalati), morbido al tatto e molto confortevole. Pulizia/manutenzione: lavabile con un panno umido, acqua e sapone neutro. Composizione: 1% Poliuretano + 81% PVC + 18% Poliestere. Spessore rivestimento: 1mm. Peso: 500gr/mq. Infiammabilità: classe 1 IM (migliore ottenibile per mobili imbottiti). Prodotto interamente realizzato da azienda italiana.

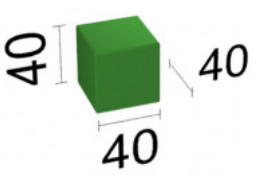
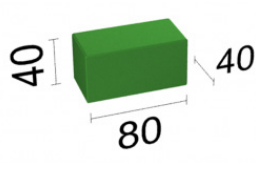
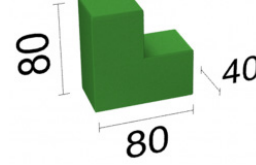
|   | CODICE      | Descrizione   | Prezzo   |
|---|-------------|---|----------|
|  | FT.40.40.40 | Pouf Cubo 40x40x40cm, colori disponibili Arancione, Blu, Verde<br>Disponibili anche in versione: 50x50x50             | € 125,00 |
|  | FT.80.40.40 | Pouf Parallelepipedo 80x40x40cm, colori disponibili Arancione, Blu, Verde<br>Disponibili anche in versione: 100x50x50 | € 175,00 |
|  | FT.40X40X80 | Pouf a Elle 80x80x40cm, colori disponibili Arancione, Blu, Verde<br>Disponibili anche in versione: 100x100x50         | € 270,00 |



## Sedute Morbide Poltrone a Sacco

Le sedute morbide offrono un nuovo modo di sedere. Contribuiscono ad allestire un'ambiente differente concepito e orientato al rilassamento ed alla concentrazione.

Quindi via libera ai sacchi nelle vostre biblioteche scolastiche e nei laboratori di lettura

Costruito in materiali ignifughi e autoestinguenti è sicuro per ogni ambiente d'utilizzo.

Colore a scelta tra arancio, blu, giallo



### Specifiche tecniche

Rivestimento Teflon Ignifugo IM lavabile sfoderabile e antimacchia.

Fodera interna Ignifuga.

Composizione del materiale soffice in polistirolo **autoestinguente**

| CODICE               | Descrizione  | Prezzo   |
|----------------------|--|----------|
| FTSACCO.7080.IF.AR   | Sedute morbide Poltrona a sacco base diametro 70cm altezza 80cm, colore arancione, adatta a persone altezza massima indicativa 1,5mt, con rivestimento In Teflon Ignifugo classe 1IM antimacchia idro e oleo repellente, sfoderabile, interno fodera ignifuga classe 1IM contenente palline di polistirolo autoestinguente | € 315,00 |
| FTSACCO.90110.IF.AR  | Sedute morbide Poltrona a sacco base diametro 90cm altezza 110cm, colore arancione, adatta a persone con altezza oltre 1,5mt, con rivestimento In Teflon Ignifugo classe 1IM antimacchia idro e oleo repellente, sfoderabile, interno fodera ignifuga classe 1IM contenente palline di polistirolo autoestinguente         | € 410,00 |
| FTSACCO.147170.IF.AR | Sedute morbide Poltrona Seduta morbida a sacco dimensioni 147X170cm colore arancione, con rivestimento In Teflon Ignifugo classe 1IM antimacchia idro e oleo repellente, sfoderabile, interno fodera ignifuga classe 1IM contenente palline di polistirolo autoestinguente, colore a scelta.                               | € 460,00 |

Alla scoperta del coding dall'infanzia alla scuola secondaria un'innovativa soluzione compatibile con LEGO



## Perché usare SAM Labs?

- Un modo divertente e interattivo per dare vita al coding
- Progetti di lezioni allineati al programma scolastico
- Un'app intuitiva di coding su misura per qualsiasi classe di età e livello di abilità.
- Blocchi SAM Bluetooth wireless facili da installare e fatti per durare nel tempo.
- Compatibile con Mac, iOS, Android e Windows
- Supporto e formazione per insegnanti
- Tecnologia versatile che può essere utilizzata su una varietà di argomenti



# Qualche esempio di Kit per le aule scolastiche

## Team Kit

### KIT per team fino a 6 studenti per ogni gruppo

Perfetto per gruppi di studenti, composto da una varietà di materiali didattici, un'app di coding e un numero significativo di pezzi da assemblare. Usa i SAM Blocks e l'app SAM Space per progettare in classe.



#### il Kit contiene:

6 x DC motor; 3 x Light sensor; 3 x RGB Light; 1 x Buzzer; 1 x Button; 1 x Proximity Sensor; 6 x Wheel  
3 x SAM Controller; 3 x SAM Car Chassis; 3 x Roller Ball; 3 x LEGO Gear Attachment; 6 x Small LEGO Holder  
6 x Large LEGO Holder; 3 x Multi Micro USB Charging Cable; 3 x Bluetooth 4.0 Dongle; Getting Started Guide



| Codice  | Descrizione | Prezzo   |
|---------|-------------|----------|
| TEAMKIT | Team Kit    | € 399,00 |

## Steam Kit

Blocchi bonus esclusivi che non trovi in nessun altro kit SAM Labs.

Compatibile con LEGO e altri materiali didattici facilmente disponibili.

Facile da integrare in classe con una configurazione wireless veloce.

Custodia resistente realizzata per le aule scolastiche.



#### il Kit contiene:

2 x Button; 2 x RGB Light; 1 x Proximity Sensor; 1 x Heat Sensor; 1 x Buzzer; 1 x Tilt Sensor; 1 x Light Sensor; 1 x Pressure Sensor; 2 x Slider; 4 x DC Motor; 1 x Servo Motor; 4 x Wheel; 2 x SAM Car Chassis; 2 x Roller Ball  
2 x SAM Controller; 2 x LEGO Gear Attachment; 4 x Large LEGO Holder; 10 x Small LEGO Holder; 2 x Micro USB Cable;  
3 x Multi Micro USB Charging Cable; 4 x Bluetooth 4.0 Dongle.



| Codice   | Descrizione | Prezzo   |
|----------|-------------|----------|
| STEAMKIT | Steam Kit   | € 449,00 |



### **Soluzioni Education**

L'uso ormai comune di computer portatili da parte del corpo insegnante, l'introduzione del Registro Elettronico come strumento di comunicazione tra famiglia e scuola, l'uso dei dispositivi quali tablet e smartphone da parte degli studenti, oltre che di strumenti didattici quali le lavagne elettroniche, ha creato un'opportunità unica per migliorare considerevolmente la qualità dell'insegnamento e dell'apprendimento nelle strutture scolastiche. La nostra soluzione per l'education si identificano in una gamma di prodotti completa, per creare e mantenere infrastrutture accademiche convenienti, sicure ed efficienti.

Inoltre, sebbene Internet offra enormi possibilità di apprendimento, sono purtroppo presenti contenuti indesiderati, come pornografia, gioco d'azzardo, droga, cyber-bullismo, ed altri materiali offensivi facilmente accessibili dagli studenti. Le scuole quindi devono non solo esercitare controllo sugli accessi ma proteggere i propri studenti da questi rischi.

### **Soluzioni per ogni tipo di struttura**

Il settore Education include una grande varietà di realtà differenti, spaziando da biblioteche, piccoli centri o scuole private, aule studio e ed aree relax, in cui la necessità è semplicemente quella di fornire connessione internet ad un piccolo numero di utenti, fino a realtà complesse di grandi dimensioni quali aree riunioni, aule magne, complessi scolastici multipiano o campus universitari. La nostra soluzione può essere costituita da un singolo apparato Hot-Spot chiavi in mano, capace da solo di erogare connettività Wi-Fi, fungere da portale di accesso ad Internet e tenere traccia della navigazione. Oppure può spaziare a grandi impianti realizzati, capaci di erogare connettività a centinaia di utenti contemporaneamente, su aree di grandi metrature.

## Soluzione firewall e controllo d'accessi

Fornitecnica offre una soluzione firewall completa di tutti i servizi per navigare in tranquillità a scuola

- Controllo accesso
- Content filtering
- Antivirus
- antispysware
- Limitazione banda



| Codice | Descrizione | Prezzo      |
|--------|-------------|-------------|
| FTGW18 | Firewall    | a richiesta |

## Soluzioni per Scuole Primarie e Secondarie di I grado "media densità"

Access Point 802.11ac Wave2 garantiscono implementazione indoor a prova di futuro con Multi-user MIMO (MU-MIMO) ed elevata velocità, ideale per applicazioni nelle scuole e in qualsiasi ambiente che necessita di connettività affidabile, con elevate prestazioni e capacità.

cnPilot E410 indoor 802.11ac Wave2  
 Frequenza Dual Band 2.4 Ghz. & 5 Ghz.  
 SSD Max 16  
 Utenti 256 per ogni ap  
 MIMO 2x2

| Codice | Descrizione               | Prezzo      |
|--------|---------------------------|-------------|
| E410   | Access Point cnPilot E410 | a richiesta |



## Soluzioni per Scuole Secondarie di I grado "alta densità"

Access Point 802.11ac Wave2 garantiscono implementazione indoor a prova di futuro con Multi-user MIMO (MU-MIMO) ed elevata velocità, ideale per applicazioni nelle scuole e in qualsiasi ambiente che necessita di connettività affidabile, con elevate prestazioni e capacità.

cnPilot E600 indoor 802.11ac Wave2  
 Frequenza Dual Band 2.4 Ghz. & 5 Ghz.  
 SSD Max 16  
 Utenti 512 per ogni ap  
 MIMO 4x4

| Codice | Descrizione               | Prezzo      |
|--------|---------------------------|-------------|
| E600   | Access Point cnPilot E600 | a richiesta |





## Notebook e Tablet

### Switch 2 in 1

Process up to Intel Cherry Trail T3 - x5-Z8350  
 OS Win 10 Professional Academic  
 Graphics Intel HD Graphics  
 Memory Up to 4GB DDR3L  
 Storage Up to 128GB eMMC  
 Audio Dolby Advanced Audio  
 Battery 10 hours  
 Display 10.1", HD  
 Touch Screen Yes  
 Weight Starting at 1.02kg



| Codice | Descrizione          | Prezzo      |
|--------|----------------------|-------------|
|        | Tablet Lenovo 2 in 1 | a richiesta |

### Chromebook

#### Dimensione dello schermo 11.6"

Lenovo Yoga MTK 8173C  
 Ram da 4Gb  
 Storage 32 Gb.  
 HDMI, USB Type C, USB 3.0  
 Sistema Operativo Chrome



| Codice | Descrizione | Prezzo      |
|--------|-------------|-------------|
|        | Chromebook  | a richiesta |

# Microsoft®

## Authorized Education Reseller

### Notebook

Processore i3 di sesta generazione  
 SSD 128 Gb.  
 Ram 4 Gb.  
 Masterizzatore DVD  
 Scheda Grafica Intel  
 WIFI, Bluetooth  
 Lan gigabit



| Codice | Descrizione     | Prezzo      |
|--------|-----------------|-------------|
|        | Notebook Lenovo | a richiesta |

### Yogabook

Processore Processore Intel®Atom™ x5-Z8550 (cache 2M, Quad-Core, fino a 2,4 GHz)

Sistema operativo Windows 10 Pro

Audio Dolby Audio™ Premium

RAM Unità LPDDR3 da 4 GB

Memoria interna 64 GB

Memoria espandibile Slot per microSD™, supporta fino a 128 GB

Batteria Polimeri di litio da 8500 mAh

Durata batteria In stand-by >70 giorni; in uso 13 ore

Dimensioni e peso 256 x 170 x 9 mm; da 690 g

Schermo IPS FHD da 10,1" (1920 x 1200)

Intensità del colore 16,7 milioni

Touch su schermo Touch capacitivo con tecnologia AnyPen

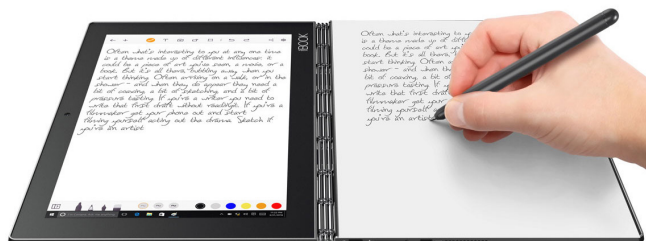

| Codice | Descrizione              | Prezzo      |
|--------|--------------------------|-------------|
|        | Lenovo YOGA Book Windows | a richiesta |



## PC e AIO

### MiniPC

I Personal Computer SHC rappresentano il massimo livello di efficienza tecnologica. La serie MP è la migliore soluzione per tutte quelle aziende che cercano elevati livelli di sicurezza dei dati e delle reti, prestazioni eccellenti per consentire di svolgere più attività simultanee senza subire rallentamenti.

La serie MP è un puro concentrato di tecnologia, con un ingombro inferiore del 70% rispetto ad un pc tradizionale, la serie MP offre prestazioni senza eguali. Questi sistemi sono equipaggiati con chipset H81, DDR3 1600MHz, hard disk SATA3 6GB/s, connessioni HDMI/DVI/VGA, porte USB 3.0 e si integrano perfettamente sia in ambienti home che in ufficio



| Descrizione | Prezzo      |
|-------------|-------------|
| Mini PC     | a richiesta |

### Intel NUC

Elegante, brillante e con un ingombro inferiore a quello di un modem wireless, Intel® NUC con processori Intel® Core™ di quarta generazione è ideale da installare in salotto, in ufficio o come media center. L'unità Intel NUC viene fornita con Grafica Intel® fino a HD5000 per assicurare un'esperienza HD brillante, Intel® Quick Sync Video per la codifica veloce dei video e DisplayPort 1.2 per la gestione di schermi 4K, porte USB 3.0, jack Audio e possibilità di installare HDD da 2,5" con capacità fino a 1TB, tutto ciò in soli 11 x 11 cm.

La garanzia standard è di 3 anni On Center con l'opzione di acquisto del servizio Pick-Up and Return.



| Descrizione | Prezzo      |
|-------------|-------------|
| Intel NUC   | a richiesta |

# Microsoft®

## Authorized Education Reseller

### All-In-One

Serie GLP22

Compatto, economico e personalizzabile

Personal Computer All in One 21,5" entry level con supporto cpu Intel di 7° generazione

Ottimizzato per Windows 10 ideale per budget ridotti e Istituti Scolastici.

La serie GLP22 garantisce un elevato grado di personalizzazioni e upgrade, disponibile sia nel colore bianco che nero.

Migliora la tua esperienza con una webcam HD in dotazione e goditi tutti i vantaggi di un display regolabile per impostare l'angolo di visualizzazione che desideri.



| Descrizione      | Prezzo      |
|------------------|-------------|
| All-In-One 21,5" | a richiesta |

### All-In-One

Serie GLP24

Compatto, economico e personalizzabile

Personal Computer All in One 23,8" entry level con supporto cpu Intel di 7° generazione

Ottimizzato per Windows 10 ideale per budget ridotti e Istituti Scolastici.

La serie GLP24 garantisce un elevato grado di personalizzazioni e upgrade, disponibile nel colore nero.

Migliora la tua esperienza con una webcam HD in dotazione e goditi tutti i vantaggi di un display regolabile per impostare l'angolo di visualizzazione che desideri.



| Descrizione      | Prezzo      |
|------------------|-------------|
| All-In-One 23,8" | a richiesta |



## iTunes U

### **Tutta la tua classe su iPad.**

Ecco il nuovo iTunes U. Con consegna dei compiti, registro dei voti integrato e discussioni private, è il modo più semplice per avere sempre tutto ben organizzato. Scopri quanto è facile tenere lezioni, assegnare voti ai compiti e rimanere in contatto con gli studenti, tutto direttamente dal tuo iPad.



### **Pianifica e pubblica**

Creare lezioni coinvolgenti e tenere gli studenti attivi non è mai stato così facile, e lo fai con un unico strumento. Ti servono pochi minuti per preparare i compiti e puoi condividere subito le tue istruzioni con tutta la classe. Tu risparmi tempo, e loro fanno progressi.



### **Inizia con le lezioni che hai già.**

Hai già tutto quello che ti serve. Per creare al volo lezioni e compiti devi semplicemente importare in iTunes U i tuoi materiali didattici preferiti, che siano documenti, schede, collegamenti web, foto o video.

**Obiettivo: creatività.**

Coinvolgi ogni studente con materiali di studio esaustivi come app, libri, video, podcast e risorse di riferimento disponibili su iTunes. Che si tratti di preparare i compiti a casa o di svolgerli, non c'è limite alla creatività: alla tua e a quella dei tuoi studenti.

**Pubblica tutte le informazioni.**

Una volta pubblicata una lezione o un compito, gli studenti possono accedere subito al materiale, alle istruzioni, alle date di consegna e ai dettagli sulla valutazione. Così i compiti saranno sempre in cima alla loro lista di cose da fare, non in fondo allo zaino.

**Raccogli i compiti e assegna i voti**

Ora gli studenti possono facilmente consegnare i compiti svolti tramite iTunes U. Il sistema di votazione integrato ti permette anche di tenere sott'occhio i progressi dell'intera classe.

**Elimina la carta.**







Con gli strumenti di annotazione<sup>1</sup> gli studenti possono usare il dito o uno stilo per inserire note e commenti nei PDF, senza uscire da iTunes U.

Consegnare i compiti non è mai stato così facile.

Una volta completati i progetti, gli studenti possono consegnare i compiti da diverse app di Apple e da decine di app di altri sviluppatori.





-  Word
-  Excell
-  Outlook
-  Publisher
-  PowerPoint
-  Office Online
-  One Note



| Codice    | Descrizione  | Prezzo                       |
|-----------|--|------------------------------|
| 021-10539 | OfficeStd 2016 SNGL OLP NL Acdmc (licenza elettronica) | € 63,00<br><i>min. 5 pz.</i> |



## Faronics Deep Freeze.

Faronics Deep Freeze rende i vostri PC indistruttibili. Li protegge “congelando” la loro configurazione originale, prevenendo che i cambiamenti (volontari o involontari) effettuati durante le sessioni di utilizzo vengano applicati e diventino definitivi. Deep Freeze fornisce la più efficace protezione di ogni workstation, creando un’istantanea “congelata” della sua configurazione e delle sue impostazioni. Ogni volta che la macchina viene riavviata, Deep Freeze riporta il computer al suo stato originale. L’integrità del sistema viene quindi mantenuta con un semplice riavvio, e i computer saranno sempre come nuovi, veloci ed efficienti, sempre disponibili e pronti per l’uso offrendo all’utente la maggior produttività possibile.



Deep Freeze garantisce il recupero delle workstation al 100% ad ogni riavvio. E’ l’eterna fonte della giovinezza per ogni computer.

| Descrizione                                    | Prezzo  |
|--|---------|
| Licenza elettronica Deep Freeze Standard 10+   | € 41,00 |
| Licenza elettronica Deep Freeze Enterprise 50+ | € 42,00 |





## LanSchool.

LanSchool è il software per la gestione in classe dei Tablet e dei notebook

### LanSchool permette di:

- *Facilitare l'apprendimento, permettendo di mostrare lo schermo del proprio computer agli studenti*
- *Eliminare le distrazioni come Internet e apps*
- *Mantenere il focus sulla lezione grazie al monitoraggio immediato dei computer degli studenti*
- *Ottenere immediatamente l'attenzione degli studenti spegnendo i loro schermi*
- *Aiutare gli studenti tramite il controllo remoto e la chat*
- *Valutare la comprensione degli studenti per mezzo degli strumenti di verifica*
- *Far ascoltare file audio e usare le chat nei laboratori linguistici*
- *Distribuire file in modo efficiente*
- *Gestire direttamente le macchine degli studenti, bloccando o sbloccando applicazioni, siti web ed accesso alle periferiche*



| Codice   | Descrizione   | Prezzo  |
|----------|---|---------|
| LSD-25   | Licenza LanSchool perpetua, inclusi aggiornamenti gratuiti e assistenza per 1 anno (10-25 devices)  | € 24,00 |
| LSD-100E | Licenza LanSchool perpetua, inclusi aggiornamenti gratuiti e assistenza per 1 anno (26-100 devices) | € 19,00 |



## Sanako Study

Software per la gestione  
del laboratorio informatico e linguistico

Con un click su una singola miniatura è possibile ingrandire i singoli monitor e compiere diverse operazioni, quali:

- *Prendere il controllo di un PC studente e guidarlo a distanza*
- *Lanciare determinate applicazioni su uno o più PC studente*
- *Bloccare / oscurare uno o più PC studente*
- *Dare ad un singolo PC studente il controllo della lezione, ad es. fargli comandare la LIM a distanza garantendo la massima interoperabilità fra PC del docente, PC degli studenti e LIM*

| Codice   | Descrizione                           | Prezzo      |
|----------|---------------------------------------|-------------|
| FTSAN500 | Study500- licenza utente versione 8.x | a richiesta |

# Stampante 3D



## Stampante 3D

La 20x40 fa parte della linea DeltaWASP, stampanti professionali dal design pulito e dalla massima versatilità.

Stampa pezzi fino a a 40 cm di altezza. Grazie alla camera chiusa e al piano riscaldato che evitano ritiri e deformazioni, la qualità di stampa è altissima.

L'estrusore di cui è dotata consente di utilizzare filamenti da 1.75mm. La Delta 20x40 è implementabile con l'estrusore per la stampa di impasti ceramici.

### MECCANICA

Telaio e copertura: Alluminio, policarbonato e plexiglass

Piano di stampa: vetro

Movimenti: pattini ad alto scorrimento su profili in alluminio anodizzato

Motori: Stepper Nema 17, 1/16 micro stepping

### DIMENSIONI FISICHE

Dimensioni: 470x470x870 mm

Peso macchina: 20kg

### INFORMAZIONI SULLA STAMPA 3D

Tecnologie: fabbricazione a fusione di filamento

Area di stampa cilindrica: 200 mm- h 400mm

Altezza massima di stampa: 445 mm

Massima dimensione raggiungibile: triangolo di base 24 cm

Velocità massima: 300 mm/s

Filamenti utilizzabili: ABS, PLA, PET, Nylon, Flex, Polistirene, Laywood, Experimental

### DELTA 20x40

Velocità massima: 300 mm/s



### DELTA 20x40 Turbo

Velocità massima: 600 mm/s



a partire da € 2.190,00

# Stampante 3D



## Stampante 3D



Date sfogo alla vostra immaginazione. Dai gadget ai giocattoli alle parti di ricambio per i vostri progetti fai-da-te, stampate in modo semplice i vostri oggetti 3D. Date immediatamente vita alle vostre idee grazie alla facile configurazione: livellamento della piattaforma rapido e semi-automatico e connessione WiFi per stampa da remoto.

Modelli pronti da stampare, oggetti di design, tutorial, assistenza qualificata e molto altro.

Avviate i processi di stampa da remoto tramite WiFi – basta premere il tasto sul computer per trasformare le idee in realtà tridimensionale

Pronta all'uso – Date subito vita alle idee funzionali, creative o personalizzate

La stampante ideale per il vostro spazio di lavoro, a casa o in aula

### SPECIFICHE TECNICHE

|                      |                             |
|----------------------|-----------------------------|
| Peso                 | 15,88 kg                    |
| Larghezza            | 51,5 cm                     |
| Profondità           | 39,8 cm                     |
| Estrusore            | estrusione singola          |
| Interfaccia          | operativa                   |
| touchscreen          | IPS a colori da 3,5"        |
| Dimensioni           | 25,4 cm x 15,2 cm x 17,1 cm |
| Filamento            | PLA                         |
| con connessione WiFi |                             |

a partire da € 1.350,00

## Casse Acustiche Empire 64W- Attive

MONITOR ATTIVI DA INSTALLAZIONE 2 VIE 4"/1" 64W BIANCHI

I monitor Empire WB-64 hanno il cabinet in legno MDF con le stesse misure degli storici monitor EMPIRE S-500, sono però più leggeri per poter essere posizionate a parete più facilmente. Le WB-64 Sono bianche per intonarsi meglio con i colori classici di aule, sale meeting e con le moderne attrezzature multimediali utilizzate in ambito scolastico e nei laboratori, come lavagne interattive e white-board. Il loro progetto nato quindi per rispondere al meglio alle esigenze di allestimento di tutti quei locali dove viene richiesta una diffusione del suono di qualità. Le WB-64 sono a due vie con woofer da 4" a bobina rinforzata, per bassi profondi e medio-bassi puliti e ben presenti, mentre i tweeter da 1" riproducono un suono cristallino e molto morbido, donando all'insieme una completa omogeneità.

Caratteristiche principali

*Monitor Attivo a 2 Vie*

*Driver: Woofer 4" bass reflex + Tweeter 1"*

*Potenza: 64 Watt (RMS)*

*THD=10%, 1 KHz*

*Risposta in frequenza: 60Hz-20kHz*

*Rapporto S/N: ≥80 Db*

*Cabinet in MDF*

*Controlli: On/Off, Bassi, Medi e Alti*

*Ingressi: 2x RCA + 1x 3,5mm mini jack*

*Dimensioni: 140 x 180 x 240mm*



| Codice | Descrizione           | Prezzo  |
|--------|-----------------------|---------|
| WB-64  | EMPIRE WB64 Edu White | € 45,00 |

## Casse Acustiche Empire WB-160 Digital

EMPIRE WB-160 DIGITAL REMOTE & MIC: soluzione ad ALTA FEDELTA' completa PER EDUCATIONAL E AUDIO PRO

Un sistema con caratteristiche da Studio Monitor: Wofer da 5" e cabinet in legno MDF con pareti spesse 9mm.

Sono dotate di un Ingresso Microfonico con controllo volume riservato e nella confezione è incluso un microfono da scrivania con 5mt di cavo (è possibile sostituirlo con un microfono wireless).

Potenza Totale 160 Watt RMS (THD=10% -1KHz)

Risposta in Frequenza 55Hz-20KHz

Distorsione>85dB

Tweeter 1"

Woofer 5" con bobina rinforzata e Bass Reflex

Controlli sul cabinet Volume +/-, Bassi +/-, Acuti +/-

Controlli sul telecomando Volume +/-, Bassi +/-, Acuti +/-

Ingressi 2 ingressi audio RCA Stereo + 1 ingresso MIC mono

Dimensioni 170x300x200 mm (BxHxP)



| Codice | Descrizione                           | Prezzo   |
|--------|---------------------------------------|----------|
| WB-160 | Casse Acustiche Empire WB-160 Digital | € 126,00 |



## Amplificatore stereo con mp3 e bluetooth

Amplificatore stereo dalle dimensioni contenute. Progettato per l'utilizzo in negozi, receptions o in abitazioni. Dispone di 4 ingressi, 2 per il collegamento di 2 microfoni (tramite prese frontali) e di 2 apparecchi esterni (quali lettori CD, decoder etc) con prese RCA posteriori. Sul fronte sono presenti prese SD e USB con tasti per la riproduzione di brani MP3. Dispone anche di funzione bluetooth per la riproduzione dei brani provenienti da smartphone o tablet, regolatore di effetto eco, bilanciamento e toni alti/bassi.

Un telecomando, per il controllo a distanza dei brani Mp3 completa questo straordinario apparecchio.



Potenza max a 8 Ohms 2 x 50W  
Dimensioni Prodotto 250 x 250 x 80 mm

| Codice    | Descrizione                              | Prezzo   |
|-----------|--|----------|
| PA 2380BT | amplificatore stereo con mp3 e bluetooth | € 159,90 |

## Casse Acustiche BS 67B - Passive richiedono un amplificatore vedi PA 2380

Coppia di diffusori neri con griglia metallica frontale dalla grande potenza e versatilità d'impiego.

Incorporano un woofer da 6,5" ed un tweeter da 1". L'ottima resa acustica è garantita dai componenti di buona qualità utilizzati.

Operano a 8 Ohms e sono in grado di reggere potenze fino a 100W.

La staffa, removibile, consente il posizionamento a parete o soffitto.

|                    |               |
|--------------------|---------------|
| Materiale          | ABS           |
| Potenza massima    | 100 W         |
| Tipo di diffusore  | Passivo       |
| Impedenza          | 8 Ohms        |
| Dimensione Woofer  | 6,5" (16,3cm) |
| Dimensione Tweeter | 1"            |
| Potenza RMS        | 50 W          |



| Codice | Descrizione                 | Prezzo   |
|--------|-----------------------------|----------|
| BS 67B | Coppia di box HI-FI da 100W | € 178,00 |

## Doppio Radiomicrofono Palmare e archetto UHF

Installabile a rack standard 19" grazie alle alette incluse nella confezione, si presta all'utilizzo in teatri, complessi musicali, scuole etc.

Include 2 radiomicrofoni (1 palmare e 1 bodypack con archetto) operanti in banda UHF e dispongono di 100 canali. L'abbinamento di frequenza è rapido e semplice grazie all'impiego della tecnologia ad infrarossi. Le uscite sono sia di tipo bilanciato(XLR) che sbilanciata(Jack 6,3mm).

range di frequenza: 740/790 Mhz



| Codice     | Descrizione                                  | Prezzo   |
|------------|--|----------|
| SET 7822PL | Doppio Radiomicrofono Palmare e archetto UHF | € 399,00 |

## Mixer microfonico MX 2008

Di ridotte dimensioni, questo mixer universale possiede 8 ingressi di tipo jack 6,3mm per il collegamento di altrettanti segnali. Ogni segnale potrà essere sia microfonico che di linea in quanto, 2 selettori permettono di impostare la giusta impedenza. Dispone di doppio master e di regolazione indipendente di volume per ogni ingresso. Sono presenti 2 led indicatori picchi di segnale e un selettore mono(8 canali)/stereo(4 canali).

Funziona sia tramite alimentatore esterno che con alimentazione a batteria(non inclusa)



| Codice  | Descrizione                | Prezzo  |
|---------|----------------------------|---------|
| MX 2008 | Mixer microfonico 8 canali | € 75,00 |



## Diffusore amplificato da 100W con 2 radiomicrofoni

Estremamente versatile incorpora in un'unico apparecchio: 1 amplificatore da 100W, 2 radiomicrofoni UHF PLL Diversity, 1 lettore DVD ed 1 mixer in grado di miscelare altri 2 microfoni a filo ed un segnale di linea. Una batteria interna ricaricabile permette di utilizzarlo anche in assenza di corrente elettrica. Possiede funzione "voice priority", telecomando (con sensore anche sul fronte) e sistema di trasporto trolley. Una presa USB permette la lettura di brani Mp3 direttamente da chiavette USB.

Potenza massima 100 W  
 Potenza RMS 50W  
 Lettore MP3 L'apparecchio include un lettore di chiavette USB per la riproduzione di brani Mp3  
 Lettore DVD integrato Si



| Codice | Descrizione  | Prezzo     |
|--------|--|------------|
| BM 892 | Diffusore amplificato da 100W con 2 radiomicrofoni | € 1.179,00 |

## Amplificatore stereo AMP 200

Amplificatore stereo professionale con ingressi sia bilanciati che sbilanciati e uscite anche tramite Speakon per il collegamento rapido e sicuro di diffusori passivi a 4/8 Ohms. Opera anche in modalità bridge. Dispone sia di un limitatore che di selettore per la messa a terra che evita disturbi ed inneschi elettrici.

Potenza RMS 2 x 100W  
 Ingombro a rack 2U  
 Connettori in ingresso XLR + Jack 6,3mm  
 Connettori in uscita Speakon + morsetti  
 Colore Nero e grigio  
 Peso (Kg) 9  
 Dimensioni 482 x 320 x 88 mm



| Codice  | Descrizione                   | Prezzo   |
|---------|-------------------------------|----------|
| AMP 200 | Amplificatore stereo 2 x 200W | € 359,00 |



## Chi è Fornitecnica? ...un'azienda a 360°

Una società che vanta una storia di oltre trent'anni di esperienza sul mercato della stampa e della copia e, più recentemente, anche in quello informatico e della consulenza.

La sede di Mogliano Veneto (TV) ha funzione logistica, commerciale, amministrativa, tecnica e direzionale, ed è composta da circa 12 elementi che seguono le varie attività.

Nel nostro parco clienti sono presenti un pò tutte le categorie, anche se i nostri clienti abituali sono la pubblica amministrazioni e i grandi clienti.

I nostri punti di forza sono legati sicuramente alla consolidata presenza sul mercato e alle numerose Success Stories del nostro parco clienti che sono il nostro migliore biglietto da visita.

Fornitecnica lavora moltissimo per polverizzare al massimo l'offerta, fornendo alla clientela la più vasta tipologia di prodotti e la migliore qualità al prezzo più conveniente.

Uno dei vanti della nostra struttura è certamente il supporto tecnico, costituito da personale efficiente e giovane, sempre aggiornato e dotato delle più recenti tecnologie, in modo da essere sempre rapido e risolutivo nel supportare la clientela.

Fornitecnica è riuscita a mantenere nel tempo, una grande capacità nell'adattarsi alle variazioni di tendenza del mercato, sia in senso tecnologico che commerciale.



Prezzi riservati alle scuole di ogni ordine e grado

Iva: 22% esclusa

Visto la tipologia di prodotti i prezzi e la descrizione potrebbero subire delle variazioni, per questo motivo si consiglia di verificare le schede e i prezzi nel ns. sito internet:  
[www.fornitecnica.com](http://www.fornitecnica.com) e/o contattando i nostri referenti commerciali al 041 5904770

Via Alessandro Volta 30  
31021 Mogliano Veneto (TV)  
Tel 041 5904770 - fax 041 5900028  
[info@fornitecnica.com](mailto:info@fornitecnica.com)  
P.IVA 00295900260